

NÁVOD K OBSLUZE: AROMA DIFUZÉR SERENE HOUSE - MACARON WHITE

1. PRODUKT A PŘÍSLUŠENSTVÍ (Dle nákresu)

1. Vnější kryt
2. Výstup mlhy
3. Základna
4. Ovládací panel (TLAČÍTKA)
5. Tlačítko Napájení (ON/OFF)
6. Tlačítko Osvětlení (LIGHT)
7. Výstup vzduchu (zde se nesmí dostat voda)
8. Keramický disk (ultrazvuková membrána)
9. Nádržka na vodu
10. Ryska maximální hladiny vody (MAX)
11. Ventilační otvor (spodní část)
12. Napájecí konektor (DC jack)
13. AC Adaptér

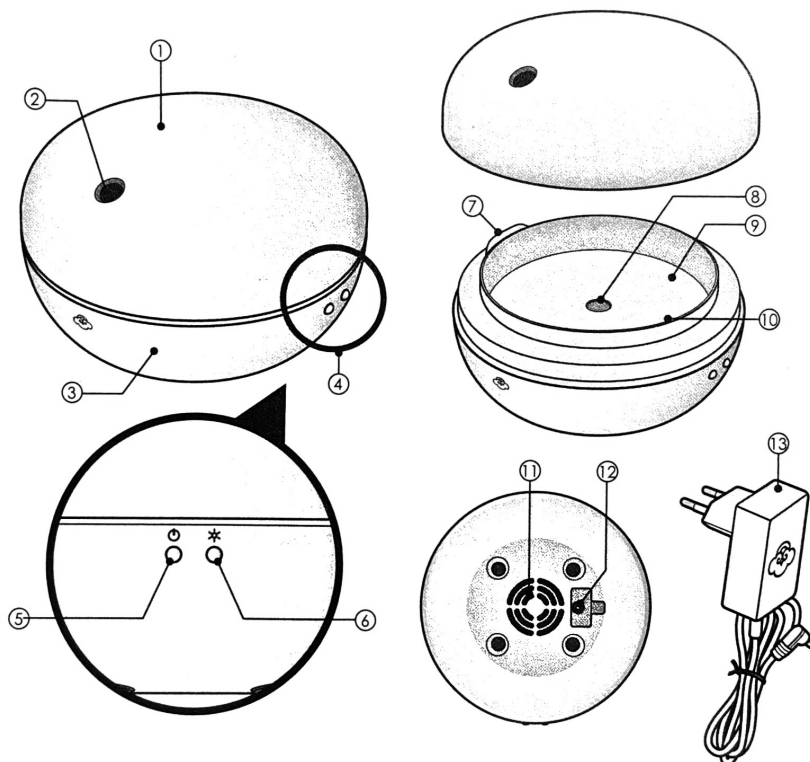

2. POKYNY PŘED POUŽITÍM

- Používejte pouze čistou vodu o pokojové teplotě.
- Do nádržky nalijte maximálně 233 ml vody (po rysku MAX). Nikdy neplňte vodou, pokud je přístroj v provozu.
- Používejte 100% čisté esenciální oleje. Doporučujeme 5–10 kapek na plnou nádržku vody.
- Každé 3 dny nádržku vyčistěte a naplňte čerstvou vodou, abyste zabránili růstu mikroorganismů.
- Pokud je v místnosti příliš vysoká vlhkost, může dojít ke kondenzaci mlhy na povrchu přístroje nebo nábytku. V takovém případě přístroj vypněte.
- **Nikdy nemiřte výstup mlhy přímo na nábytek, oblečení nebo stěny.**

3. NÁVOD K OBSLUZE

1. Položte přístroj na rovný povrch a sejměte kryt (1).
2. Připojte konektor adaptéru do zdířky (12) na spodní straně základny.
3. Naplňte nádržku vodou (9) a přidejte esenciální olej.
4. Nasadíte kryt (1) zpět na základnu. Ujistěte se, že kryt i základna jsou čisté a bez nečistot.
5. Zapojte adaptér do zásuvky.

4. REŽIMY MLHY A OSVĚTLENÍ

- **Tlačítko Power (5):**
 - **1. stisknutí:** Nepřetržitý režim (svítí zelená kontrolka).
 - **2. stisknutí:** Přerušovaný režim (svítí oranžová kontrolka – 30s běží / 30s pauza).
 - **3. stisknutí:** Vypnutí (OFF).

Automatické vypnutí: Přístroj je vybaven senzorem, který jej automaticky vypne, jakmile v nádržce dojde voda.

- **Tlačítko Light (6):**
 - **1. stisknutí:** Automatické střídání 7 barev.
 - **Další opakovaná stisknutí:** Přepínání mezi jednotlivými barvami.
 - **Dlouhé stisknutí (2 sekundy):** Úplné vypnutí světla.

5. ČIŠTĚNÍ A ÚDRŽBA

- Před čištěním vždy odpojte přístroj od elektrické sítě.
- **Při změně druhu esenciálního oleje nádržku vždy důkladně vyčistěte**, aby nedošlo k promíchání vůní.
- Vylévání vody: Vodu z nádržky vylévejte vždy směrem pryč od výstupu vzduchu (7), aby nedošlo k zatopení vnitřní elektroniky.
- Ultrazvukový disk (8): Čistěte vatovou tyčinkou namočenou v čisté vodě nebo bílém octu. Čistěte alespoň jednou týdně.
- **Zákaz chemikálií:** K čištění nikdy nepoužívejte alkoholy, abrazivní čisticí prostředky, benzín nebo drátěnky.
- Před dalším použitím se ujistěte, že je přístroj zcela suchý.

6. BEZPEČNOSTNÍ VAROVÁNÍ

- Uchovávejte mimo dosah dětí a domácích zvířat.
- Přístroj by neměly bez dozoru obsluhovat osoby se sníženými fyzickými nebo mentálními schopnostmi.
- **Nikdy se nedotýkejte ultrazvukového disku (8), když je přístroj v provozu.**
- Neponořujte základnu do vody.
- Pokud se z přístroje začne kouřit nebo se objeví neobvyklý zápach, okamžitě jej odpojte.
- Nezakrývejte výstup mlhy (2).
- **Záruka:** Výrobce poskytuje omezenou záruku 2 roky. Záruka se nevztahuje na poškození způsobené vodním kamenem při zanedbané údržbě.

Technické parametry:

- **Vstup:** 100-240V~, 50/60Hz
- **Výstup:** 24V DC
- **Pokrytí:** 15-35 metrů čtverečních

Výrobce / dovozce do EU:

SERENE HOUSE INTERNATIONAL ENTERPRISES
GEROLSTEINBAAN 7-9, 5121 DN RIJEN
THE NETHERLANDS

info@serenehouse.eu