

elia

Ultrasonic diffuser

EN

Instructions for use

Diffuseur d'huiles essentielles par brumisation

FR

Notice d'emploi

Humidificador para aromaterapia

ES

Instrucciones de uso

Kaltnebel-Luftbefeuchter für Aromatherapie

DE

Bedienungsanleitung

Ultrasono koel mist luchtbevochtiger voor aromathérapie

NL

Gebruiksaanwijzing

Diffusore di oli essenziali a nebulizzazione

IT

Istruzioni per l'uso

Difuzér esenciálních olejů s atomizací

CZ

Návod k použití

Precautions for use:

EN

- Before you use the devices, read carefully and keep the operating instructions described below. Always make sure that you properly handle the devices.

Throughout this instruction manual, the term «device» refers to the diffuser and its accessories.

- If you notice a burning smell or the product shows other signs of significant malfunction, immediately disconnect the power cord from the electrical outlet. Wait until the burning smell dissipates, then contact your retailer.

- If the device falls, disconnect the power cord from the electrical outlet.

- Maintain the essential oil diffuser with an appropriate cleaner available at your retailer.

- Do not try to disassemble or modify the devices.

You will be exposed to hazards and your 2-year parts and labour warranty would become invalid.

- Do not bend, twist or pull the power cord, this may damage it and cause a fire or electrical shock hazard.

- Do not place heavy objects on the devices.

- Do not plug the diffuser output of your device.
- Do not use the devices in areas that are smoky, humid, dusty, or subject to strong vibrations.
- Do not expose the devices to high temperatures.
- Keep the devices out of the reach of children.
- Do not diffuse for more than 10 min. in a child's room in their presence.
- Do not use the devices near an open flame.
- Do not use the devices in a humid atmosphere. Do not immerse the devices in water.
- Carefully observe the precautions for use provided with the bottles of essential oils.
- Do not overfill the essential oil diffuser. They could stain the furniture on which they are placed.
- Maintain the essential oil diffuser with an appropriate cleaner available at your retailer.
- Do not place the diffuser on an inclined or unstable piece of furniture. It could fall, break and cause injury.
- Keep the devices out of the reach of children.
- This device can be used by children 8 years of age and older and by persons with limited physical, sensory or mental abilities or without experience or

knowledge of the device, if they are properly supervised or if the instructions relating to the safe use of the device were given to them and the associated risks were understood.

- Children must not play with this device.
- Cleaning and maintenance must not be performed by unsupervised children.
- Only use substances recommended for diffusion in the device. Using other substances may cause a toxic hazard or risk of fire.
- The device may only be used with the power adapter provided.
- Unplug the device before handling or maintenance. Make sure that it has been emptied of any liquid or substance for diffusion.
- The device must only be powered using very low voltage for safety reasons, which corresponds to the device marking.
- This instruction manual and spare parts are available on www.innobiz.fr
- If the power cable is damaged, it must be replaced

with a cable or special kit available from the manufacturer or after sales support.

- Unplug the device whilst filling or cleaning.
- Do not put too much water. Observe the maximum filling level indicated by the mark on the device. In case of surplus, empty the excess and immediately wipe with a soft cloth the plastic parts that may have been in contact with the water and essential oil.
- Use a cloth dampened with water and white vinegar to clean and descale your device. Then dry it with a soft clean cloth.
- When using the device, pay attention to the emission of hot water vapour.



The crossed-out wheellie bin symbol affixed to the product or its accessories indicates that they are classified as electrical and electronic equipment.

As such, the European regulations require it is collected separately from other waste:

- *by distributors, if an equivalent product is purchased,*
- *using the locally-available collection facilities (waste reception centre, separate collection, etc.)*

In this way, you will be helping to reuse and recycle

Waste Electrical and Electronic Equipment that could have potentially harmful effects on the environment and on human health.



This appliance satisfies the European Community requirements concerning safety, hygiene, the environment and consumer protection.

This essential oil diffuser uses the mist diffusion method. Just a few drops (maximum 15) of essential oils, added to the water, are enough to diffuse their fragrances and benefits throughout your interior.

Contents:

- 1-** The diffuser Elia
- 2-** A mains adapter
- 3-** Instructions for use.

Céralia is composed of the following elements:

- A.** A top cover
- B.** A base, with:
 - 1. A ceramic disc
 - 2. A maximum water level (100 ml)
 - 3. An air outlet
 - 4. An on/off switch included on the underside of the product
- C.** A mains adapter

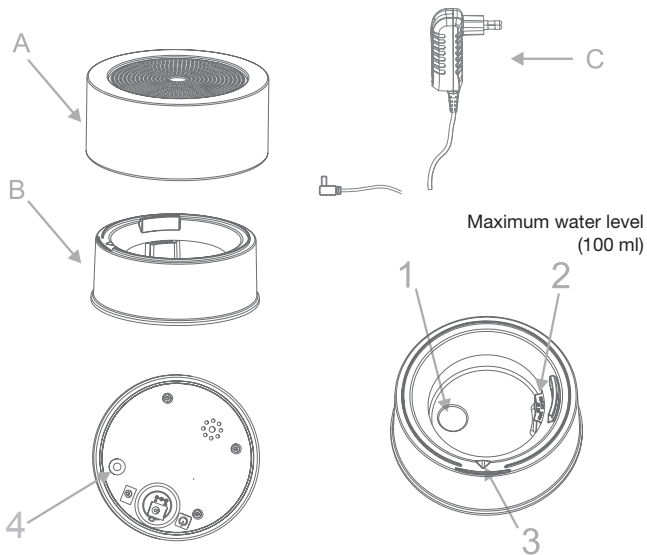

- 1. The device must be placed on smooth, horizontal surface.*
- 2. Connect the mains adapter (C) to the diffuser, without plugging it into the mains.*
- 3. Remove the top cover (A).*
- 4. Use tap water at room temperature (do not use demineralized water) to fill the reservoir in the base (B) with a maximum of 100 ml (do not fill higher than the maximum water level mark [2]).*
- 5. Add between 5 and 15 drops (maximum) of the essential oils to be diffused to the water.*
- 6. Put the top cover (A) back on the base (B).*
- 7. Plug the mains adapter (C) into a mains socket.*
- 8. To turn your Céralia on, press the top of the device. This gesture will activate the on/off switch on the underside of the device.*

Successively pressing the device will provide several operating modes:

- 1st press:** *diffusion of mist + lights with changing colors*
- 2nd press:** *diffusion of mist + fixed light in the last color that appeared*
- 3rd press:** *diffusion of mist without light*
- 4th press:** *the device turns off (neither mist nor light)*

**DO NOT FILL HIGHER THAN THE
MAXIMUM WATER LEVEL MARK**

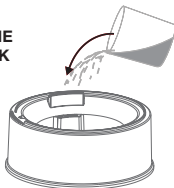

**4. Fill the reservoir
(max 100 ml)**

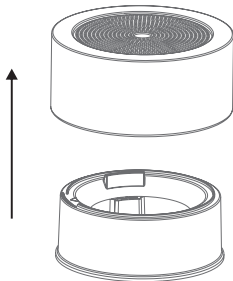

3. Remove the top cover



**5. Add between 5 and 15 drops
of essential oils to the water**

Maintenance:

EN

1. Make sure that your device has been switched off.
2. Unplug the mains adapter (C) from the mains socket; then disconnect the mains adapter (C) from the base (B) of your Elia.
3. Remove the top cover (A).
4. Empty out any water remaining in your Elia.
5. Use a cotton bud or soft, clean cloth to clean the inside of the device. Take care not to press too hard on the ceramic disc (1) as this element is fragile.

It is recommended that this cleaning process be carried out after every 3rd use.

Specifications:

EN

- Mains operated, 100-240 V
- Dimensions: diameter = 150 mm, height = 65 mm
- On/off button included on the underside of the product
- Water level detector and automatic switch-off when the level is low

Distributed by **INNOBIZ**

300 H rue du Clos de Viviers – 34830 Jacou – France

www.diffuser-manufacturer.com

Model: ELIA - Made in PRC

If the product is knocked over by mistake when in use, the water may spill out into the base (B).

If this is the case, unplug the mains adapter (C), empty out as much of the water as you can and leave the diffuser to dry in a vertical position, in a dry, well-ventilated area, for at least 3 days. After this, if you notice any dysfunction, ask your retailer for advice.

If your Elia no longer produces any mist, here are a few possible explanations and their respective solutions:

- 1.** Your Elia is not plugged in. Make sure that there is a good connection with the diffuser and that your mains plug is working correctly.
- 2.** There is no more water (or not enough). In this case, add water without exceeding the maximum level (2).
- 3.** There is too much water. Make sure that you do not exceed the maximum water level (2) and empty out any excess water.
- 4.** The lid is blocked by water droplets or other particles. Clean the lid thoroughly and make sure that the air outlet (3) is clear.

Précautions d'emploi :

FR

- Avant d'utiliser les appareils, lisez attentivement et conservez les précautions d'emploi décrites ci-après. Vérifiez toujours que vous manipulez correctement les appareils. Tout au long de ce mode d'emploi, le terme « appareil » se rapporte au diffuseur et ses accessoires.
- Si vous constatez une odeur de brûlé ou que le produit présente d'autres signes de dysfonctionnement important, débranchez immédiatement le cordon d'alimentation de la prise électrique. Attendez que l'odeur de brûlé se dissipe, puis contactez votre revendeur.
- En cas de chute des appareils, débranchez le cordon d'alimentation de la prise électrique.
- Entretenez le diffuseur d'huiles essentielles qu'avec un nettoyant adapté disponible chez votre revendeur.
- N'essayez pas de désassembler, ni de modifier les appareils, vous vous exposeriez à des risques et vous perdriez tout droit à la garantie 2 ans pièces et main d'œuvre.
- Évitez de plier, tordre ou tirer le fil d'alimentation, cela pourrait l'endommager et générer des risques d'incendie ou de décharge électrique.
- Ne placez pas d'objets lourds sur les appareils.
- Ne bouchez pas la sortie de diffusion de votre appa-

reil.

- N'utilisez pas les appareils dans des endroits enfumés, humides, poussiéreux ou soumis à de fortes vibrations.
- N'exposez pas les appareils à de fortes températures.
- Ne laissez pas les appareils à la portée des enfants
- Ne pas diffuser plus de 10 min. dans une chambre d'enfants en leur présence.
- N'utilisez pas les appareils à proximité d'une flamme nue.
- N'utilisez pas les appareils dans une atmosphère humide. N'immergez pas les appareils dans l'eau.
- Respectez scrupuleusement les précautions d'emploi fournies avec les flacons d'huiles essentielles.
- Ne faites pas déborder les huiles essentielles du diffuseur, elles pourraient alors tâcher le meuble sur lequel est placé ce dernier.
- Entretenez le diffuseur d'huiles essentielles qu'avec un nettoyant adapté disponible chez votre revendeur.
- Ne placez pas le diffuseur sur un meuble incliné ou instable. Il pourrait tomber, se briser et occasionner des blessures.
- Ne laissez pas les appareils à la portée des enfants

- Cet appareil peut être utilisé par des enfants de 8 ans et plus et par des personnes ayant des capacités physiques, sensorielles ou mentales réduites ou un manque d'expérience et de connaissances, s'ils sont encadrés ou ont reçus des instructions concernant l'utilisation de l'appareil dans des conditions de sécurité et qu'ils comprennent les risques liés à son utilisation.
- Les enfants ne doivent pas jouer avec l'appareil.
- Les nettoyages et entretiens ne doivent pas être réalisés par des enfants sans surveillance.
- L'appareil doit être utilisé uniquement avec les substances à diffuser recommandées. L'utilisation d'autres substances peut entraîner un risque toxique ou des risques de feu.
- L'appareil ne peut être utilisé qu'avec l'adaptateur électrique fourni
- Débranchez l'appareil avant toute manipulation ou entretien et assurez-vous que celui-ci est vide de tout liquide ou substance à diffuser.
- L'appareil doit être alimenté uniquement sous la très basse tension de sécurité correspondant au marquage de l'appareil.
- Cette notice d'usage et les pièces détachées sont

disponibles sur le site www.innobiz.fr

- Si le câble d'alimentation est endommagé, il doit être remplacé par un câble ou un ensemble spécial disponible auprès du fabricant ou de son service après-vente.

- Débranchez l'appareil lors du remplissage et du nettoyage.

- Ne pas mettre trop d'eau, bien respecter le niveau maximal de remplissage en vous aidant du repère indiqué sur l'appareil. En cas de surplus, vider l'excédent et essuyer immédiatement avec un chiffon doux les parties en plastique qui auraient pu être en contact avec l'eau et l'huile essentielle.

- Pour nettoyer et détartrer votre appareil, utilisez un chiffon humidifié d'eau et de vinaigre blanc, puis séchez-le avec un chiffon doux et propre.

- Lors de l'utilisation de l'appareil, il convient d'être attentif à l'émission de vapeur d'eau chaude.



La poubelle barrée apposée sur le produit ou sur ses accessoires signifie qu'ils appartiennent à la famille des équipements électriques et électroniques

A ce titre, la réglementation européenne vous demande de procéder à sa collecte sélective :

- dans les points de distribution en cas d'achat d'un produit équivalent,

- dans les points de collecte mis à votre disposition localement (déchetterie, collecte sélective, etc.).

Ainsi vous participez à la réutilisation et à la valorisation des Déchets d'Équipements Électriques et Electroniques qui peuvent avoir des effets potentiellement néfastes sur l'environnement et la santé humaine.



Cet appareil répond aux exigences de la communauté européenne en matière de sécurité, d'hygiène, d'environnement et du respect de la protection des consommateurs.

Ce diffuseur d'huiles essentielles fonctionne par brumisation d'eau. Quelques gouttes d'huiles essentielles ajoutées à l'eau suffisent (15 gouttes maximum) pour diffuser leur odeurs et leur bienfaits dans votre intérieur.

Contenu :

- 1-** Le diffuseur Elia
- 2-** Un adaptateur secteur
- 3-** Une notice

Le Elia se compose des éléments suivants :

- A.** Un couvercle,
- C.** Une base, avec :
 - 1. un disque en céramique ;
 - 2. un niveau d'eau maximum (100 ml)
 - 3. une sortie d'air ;
 - 4. un « bouton-pied » de mise en fonctionnement (sous l'appareil) ;
- C.** un adaptateur secteur.

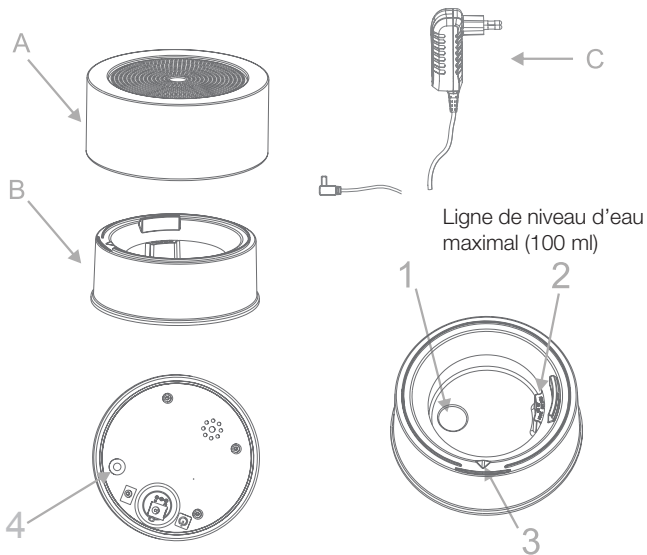

1. *L'appareil doit être placé sur une surface horizontale et plane.*
2. *Connectez l'adaptateur secteur (C) au diffuseur sans le brancher sur une prise secteur.*
3. *Enlevez le couvercle (A)*
4. *Utilisez de l'eau du robinet à température ambiante (pas d'eau déminéralisée) pour remplir le réservoir de la base (B) avec 100 ml au maximum (ne dépassez pas le repère de niveau maximum [2]).*
5. *Ajoutez 5 à 15 gouttes (maximum) d'huiles essentielles à diffuser dans l'eau.*
6. *Remplacez le couvercle (A) sur la base (B).*
7. *Branchez l'adaptateur secteur (C) sur une prise secteur.*
8. *Pour mettre en marche votre Elia, il vous suffit d'exercer une pression sur le dessus de l'appareil. Ce geste actionnera le « bouton-pied » situé sous l'appareil.*

Les pressions successives vous offriront plusieurs modes de fonctionnement :

1^{ère} pression : *diffusion de brume + lumière aux couleurs changeantes*

2^{nde} pression : *diffusion de brume + lumière fixée sur la dernière couleur apparue*

3^{ème} pression : *diffusion de brume sans lumière*

4^{ème} pression : *l'appareil s'éteint (ni brume ni lumière)*

**NE PAS DÉPASSER
LA LIGNE DE NIVEAU MAXIMUM**

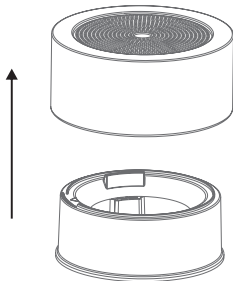

3. Otez le couvercle

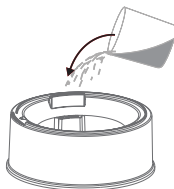

**4. Remplir le réservoir d'eau
(max 100 ml)**



**5. Ajoutez 5 à 15 gouttes
d'huiles essentielles
dans l'eau**

Entretien :

FR

1. Assurez-vous que votre appareil est éteint.
 2. Débranchez l'adaptateur secteur (C) de la prise secteur, puis déconnectez l'adaptateur secteur (C) de la base (B) du Elia.
 3. Ôtez le couvercle (A)
 4. Videz toute l'eau restant dans votre Elia.
 5. Utilisez un coton-tige ou un chiffon doux bien propre pour nettoyer l'intérieur du Céralia ; attention de ne pas appuyer trop fort sur le disque en céramique (1) ; cet élément est fragile.
- Ce nettoyage est conseillé tous les 3 usages.

Specifications :

FR

- Fonctionne sur secteur 100-240 V
- Dimensions : diamètre = 150 mm, hauteur = 65 mm
- Bouton on/off intégré sous le produit
- Capteur de niveau d'eau et arrêt automatique lorsque le niveau est faible

Distribué par **INNOBIZ**

300 H rue du Clos de Viviers - 34830 Jacou - France

www.fabricant-diffuseurs.com

Modèle : ELIA - Fabriqué en PRC.

Si le produit est renversé par erreur lors de son utilisation, de l'eau pourrait se répandre à l'intérieur de la base (B).

Dans ce cas, débranchez l'adaptateur secteur (C), videz autant que possible toute l'eau du diffuseur et laissez celui-ci sécher en position verticale, dans un endroit sec et aéré, pendant au moins 3 jours. Suite à cela, si vous constatez un dysfonctionnement, demandez de l'aide à votre revendeur.

Si votre Elia ne fait plus de brume, voici plusieurs explications possibles et leur solution respective :

- 1.** Votre Elia n'est pas branché. Vérifiez la bonne connexion avec le diffuseur et le bon fonctionnement de votre prise secteur.
- 2.** Il n'y a plus d'eau (ou pas assez). Dans ce cas, ajoutez de l'eau sans dépasser le niveau maximum (2).
- 3.** Il y a trop d'eau. Faites attention à ne pas dépasser le niveau maximum (2) et videz le surplus d'eau.
- 4.** Le couvercle est bloqué par des gouttes d'eau ou autres particules. Nettoyez bien le couvercle et vérifiez que la sortie d'air (3) est bien libre.

Precauciones de uso:

ES

- Antes de utilizar los aparatos, lea detenidamente y guarde las precauciones de uso descritas a continuación. Compruebe siempre que está manipulando los aparatos de manera adecuada. En este modo de uso, el término “aparato” se refiere al difusor y sus accesorios.
- Si siente olor a quemado o si el producto presenta otros signos importantes de mal funcionamiento, desconecte inmediatamente el cable de alimentación de la toma eléctrica. Espere a que el olor a quemado se disipe y luego contacte a su revendedor.
- En caso de caída de los aparatos, desconecte el cable de alimentación de la toma eléctrica.
- Realice el mantenimiento del difusor de aceites esenciales solo con el limpiador adaptado disponible en su revendedor.
- No intente desarmar ni modificar los aparatos, en tal caso se expondría a riesgos y perdería todo derecho de garantía de 2 años para piezas y mano de obra.
- No pliegue, retuerza o tire el cable de alimentación, esto podría dañarlo y producir riesgos de incendio o de

descarga eléctrica.

- No coloque objetos pesados sobre los aparatos.
- No bloquee la salida de difusión de su aparato.
- No utilice los aparatos en lugares con humo, húmedos, polvorientos o sometidos a vibraciones fuertes.
- No exponga los aparatos a temperaturas elevadas.
- No deje los aparatos al alcance de los niños.
- No utilice el difusor durante más de 10 minutos en una habitación en la que se encuentren niños.
- No utilice los aparatos cerca de mujeres desnudas.
- No utilice los aparatos en una atmósfera húmeda. No sumerja los aparatos en agua.
- Respete estrictamente las precauciones de uso de los frascos de aceites esenciales.
- No rebalse los aceites esenciales del difusor, podrían manchar el mueble en el cual se encuentra el aparato.
- Realice el mantenimiento del difusor de aceites esenciales solo con el limpiador adaptado disponible en su revendedor.
- No coloque el difusor sobre un mueble inclinado o inestable. Podría caerse, romperse y producir lesiones.
- No deje los aparatos al alcance de los niños.

- Este aparato puede ser utilizado por niños a partir de 8 años y por personas con capacidades físicas, sensoriales o mentales reducidas o falta de experiencia y conocimiento si son supervisadas adecuadamente o se les ha dado instrucciones sobre el uso seguro del aparato y los riesgos de uso han sido comprendidos.
- Los niños no deben jugar con el aparato.
- La limpieza y el mantenimiento no deben ser realizados por niños sin supervisión.
- El aparato solo debe utilizarse con las sustancias recomendadas. El uso de otras sustancias puede provocar un riesgo tóxico o riesgos de incendio.
- El aparato solo debe utilizarse con el adaptador eléctrico provisto
- Desenchufe el aparato antes de realizar cualquier tipo de manipulación o mantenimiento y asegúrese de que el mismo no contiene ningún tipo de líquido o sustancia.
- El aparato solo debe funcionar con la baja tensión de seguridad correspondiente a la marca del aparato.
- Este manual de uso y las piezas de repuesto se encuentran disponibles en el sitio www.innobiz.fr

- Si el cable de alimentación está dañado, debe ser reemplazado por un cable o un conjunto especial del fabricante o de su servicio posventa.
- Desenchufe el aparato al rellenarlo y al limpiarlo.
- No coloque demasiada agua, respete el nivel máximo de llenado indicado por el punto de referencia del aparato. En caso de exceso, vacíe el excedente y seque inmediatamente con un paño suave las partes de plástico que hayan podido estar en contacto con el agua y el aceite esencial.
- Para limpiar y eliminar el sarro de su aparato, utilice un paño humedecido con agua y vinagre blanco, luego séquelo con un paño suave y limpio.
- Al utilizar utilice el aparato, se debe prestar atención a la emisión de vapor de agua caliente.



El símbolo de un depósito de basura tachado, mostrado en el producto o sus accesorios, significa que pertenecen a la familia de equipos eléctricos y electrónicos.

En este sentido, el reglamento europeo le exige proceder a su colecta selectiva:

- en los puntos de distribución en caso de compra de un producto equivalente,

- en los puntos de colecta disponibles en su localidad (recogida de basura, colecta selectiva, etc.).

De esta forma usted participa en el reciclaje y en la valorización de los desechos de equipos eléctricos y electrónicos que pueden tener efectos potencialmente nefastos para el medio ambiente y la salud humana.



Este aparato cumple con las exigencias de la comunidad europea en materia de seguridad, de higiene, de medio ambiente y de protección del consumidor.

Ese difusor de aceites esenciales funciona por nebulización de agua. Basta añadir algunas gotas de aceites esenciales en el agua (un máximo de 15 gotas) para difundir sus olores y sus beneficios en tu interior.

Contenido:

Contenido:

- 1-** El difusor Elia
- 2-** Un adaptador de corrientey
- 3-** Un prospecto

El Elia se compone de:

- A.** Una parte superior
- B.** Una base con:
 - 1. un disco de cerámica
 - 2. un nivel de agua (un máximo de 100 ml)
 - 3. una salida de aire.
 - 4. un interruptor de piepara la puesta en marcha (debajo del aparato)
- C.** un adaptador de corriente

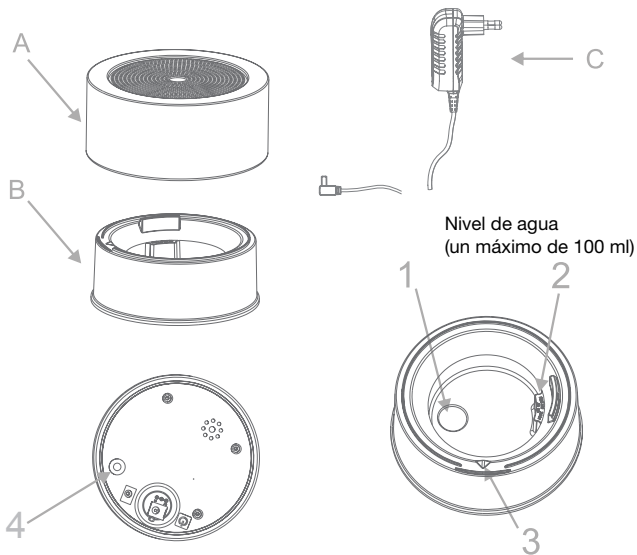

1. *El aparato deberá colocarse sobre una superficie horizontal y plana.*
2. *Conecta el adaptador de corriente (C) al difusor sin enchufarlo.*
3. *Quitar la parte superior (A).*
4. *Utiliza el agua del grifo a temperatura ambiente (no agua desmineralizada) para llenar el depósito de la base (B) con un máximo de 100 ml (no superes la marca de nivel máximo [2]).*
5. *Añade 5 a 15 gotas (máximo) de aceites esenciales y dilúyelas en el agua.*
6. *Volver a colocar la parte superior (A) en la base (B)*
7. *Conecta el adaptador de corriente (C) a una toma de corriente.*
8. *Aplica una presión en la parte superior del aparato; de esta manera se activará el interruptor de pie situado debajo del aparato y tu Elia se pondrá en marcha.*

Las presiones sucesivas te ofrecerán diferentes modos de funcionamiento:

- 1^{era} **presión:** *difusión de niebla+ iluminación con colores cambiantes*
- 2^{nda} **presión:** *difusión de niebla+ iluminación fija (último color visible)*
- 3^{era} **presión:** *difusión de niebla sin iluminación*
- 4^{ta} **presión:** *el aparato se apaga (no hay ni niebla, ni iluminación)*

**NO SUPERES LA MARCA
DE NIVEL MÁXIMO**

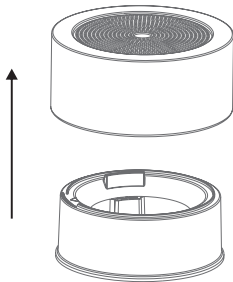

3. Retira el revestimiento

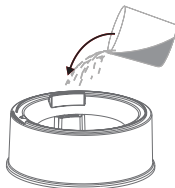

**4. llenar el depósito de la base
(max 100 ml)**



**5. Añade 5 a 15 gotas
de aceites esenciales
y dilúyelas en el agua.**

Mantenimiento:

ES

1. Asegúrate de que tu aparato esté apagado.
2. Desconecta el adaptador de corriente (C) de la toma de corriente y desconecta el adaptador de corriente (C) de la base (B) del Elia.
3. Quitar la parte superior (A).
4. Vacía toda el agua que queda en tu Elia.
5. Utiliza un bastoncillo o un paño suave y limpiopara limpiar el interior del Elia; ten cuidado con no presionardemasiado fuerte sobreel disco de cerámica (1), ese elemento es frágil.

Se aconseja efectuar esta limpieza después de cada 3 usos.

Características técnicas:

ES

- Funciona con corriente 100-240 V
- Dimensiones : diámetro= 150 mm, altura = 65 mm
- Botón on/off integrado bajo el producto
- Sensor del nivel de agua y detención automática cuando el nivel es bajo

Distribuido por **INNOBIZ**

300 H rue du Clos de Viviers - 34830 Jacou – France

www.fabricant-diffuseurs.com

Modelo : ELIA - Fabricado in PRC.

Si el producto se derrama por error durante su utilización, el agua puede propagarse por el interior de la base (B).

Desconecta el adaptador de corriente (C), vacíalo más posible el agua del difusor y déjalo secar en posición vertical, en un lugar seco y ventilado, durante al menos 3 días. A raíz de esto, si experimenta un mal funcionamiento, consulta a tu vendedor.

Si tu Elia no difunde más niebla, existen diferentes causas, con sus respectivas soluciones:

- 1.** Tu Elia no está conectado. Comprueba la correcta conexión al difusor y el buen funcionamiento de la toma de corriente.
- 2.** No hay más agua (o la cantidad de agua no es suficiente). En este caso añade agua sin exceder el nivel máximo (2).
- 3.** Hay demasiada agua. Ten cuidado de no sobrepasar el nivel máximo (2) y vacía el excedente de agua.
- 4.** Gotas de agua u otras partículas bloquean la tapa. Limpia bien la tapa y asegúrate de que la salida de aire (3) esté completamente libre.

- Vor Gebrauch des Gerätes die nachfolgend beschriebenen Gebrauchshinweise sorgfältig lesen und aufbewahren. Immer darauf achten, dass das Gerät ordnungsgemäß gehandhabt wird. Der in dieser Gebrauchsanleitung verwendete Begriff „Gerät“ bezieht sich auf den Duftspender und das zugehörige Zubehör.
- Bei Auftreten von Brandgeruch oder anderen Anzeichen einer maßgeblichen Störung sofort den Netzstecker aus der Steckdose ziehen. Bitte warten, bis sich der Brandgeruch verzogen hat, anschließend Ihren Händler kontaktieren.
- Im Falle eines Sturzes bitte das Netzkabel des Gerätes aus der Steckdose ziehen.
- Den Aromaöl-Duftspender nur mit dem passenden, bei Ihrem Händler erhältlichen Reinigungsmittel säubern.
- Das Gerät aus Sicherheitsgründen weder selber demonstrieren noch verändern, andernfalls erlischt die 2-jährige Garantie auf die Geräteteile und die Herstellung.
- Das Stromkabel nicht knicken, verdrehen und nicht an ihm ziehen, es besteht sonst Beschädigungs- oder Brandgefahr oder die Gefahr der elektrischen Entladung.

- Keine schweren Gegenstände auf das Gerät stellen.
- Die Öffnung des Gerätes nicht verschließen.
- Das Gerät nicht in qualmigen, feuchten, staubigen oder stark vibrierenden Umgebungen verwenden.
- Das Gerät keinen hohen Temperaturen aussetzen.
- Das Gerät von Kindern fernhalten.
- Das Gerät im Kinderzimmer bei Anwesenheit der Kinder nicht länger als 10 Minuten verwenden.
- Nicht in der Nähe von offenen Flammen verwenden.
- Das Gerät nicht in feuchten Umgebungen verwenden.
- Das Gerät nicht in Wasser tauchen.
- Die im Lieferumfang der Aromaöl-Flaschen enthaltene Gebrauchsanweisung genau beachten.
- Darauf achten, dass das Aromaöl in dem Duftspender nicht überläuft, andernfalls kann es zu Fleckenbildung auf dem Möbelstück kommen, auf dem das Gerät steht.
- Den Aromaöl-Duftspender nur mit dem passenden, bei Ihrem Händler erhältlichen Reinigungsmittel säubern.
- Den Duftspender nicht auf schrägen oder instabilen Möbeln aufstellen. Es besteht die Gefahr, dass das Gerät herunterfällt, zerbricht und zu Verletzungen führt.
- Das Gerät von Kindern fernhalten.
- Dieses Gerät kann von Kindern ab 8 Jahren, von Per-

sonen mit körperlicher oder geistiger Eingeschränktheit und von unerfahren Personen benutzt werden, unter der Voraussetzung, dass sie unter entsprechender Aufsicht stehen oder ihnen die Bedienung des Gerätes sorgfältig erklärt wurde, und sie sich der möglichen Risiken im Umgang mit ihm bewusst sind.

- Kinder dürfen nicht mit dem Gerät spielen.

Reinigung und Wartung des Gerätes dürfen von Kindern nur unter Aufsicht ausgeführt werden.

- Das Gerät darf nur mit den empfohlenen für den Duftspender geeigneten Substanzen verwendet werden. Die Verwendung anderer Substanzen kann zur Vergiftungs- oder Brandgefahr führen.

- Das Gerät darf nur mit dem mitgelieferten elektrischen Adapter verwendet werden.

- Vor jeder Handhabung oder Reinigung das Gerät vom Stromnetz trennen und darauf achten, dass sich keine Flüssigkeit oder entsprechenden Substanzen mehr in dem Gerät befinden.

- Das Gerät darf nur mit der auf dem Gerät angegebenen Schutzkleinspannung betrieben werden.

- Vorliegende Gebrauchsanweisung und Ersatzteile sind unter www.innobiz.fr erhältlich.

- Bei beschädigtem Stromkabel muss dieses durch ein neues Kabel oder die entsprechende Einheit ersetzt werden, die beide jeweils bei dem Hersteller oder über seinen Kundendienst erhältlich sind.
- Zum Befüllen und Reinigen das Gerät vom Stromnetz trennen.
- Nicht zu viel Wasser einfüllen. Bitte die auf dem Gerät angezeigte maximale Füllhöhe nicht überschreiten. Bei Überfüllung den Überschuss abgießen und anschließend die Kunststoffteile, die mit dem Wasser- und Aromaölgemisch in Berührung gekommen sind, sofort mit einem weichen Lappen abwischen.
- Zur Reinigung und Entkalkung Ihres Gerätes einen mit Essig getränkten Lappen benutzen, anschließend mit einem sauberen und trockenen Tuch abtrocknen.
- Bei der Verwendung des Gerätes bitte daran denken, dass der entweichende Wasserdampf heiß ist.



Der durchgestrichene Mülleimer auf einem Produkt oder seinem Zubehör weist darauf hin, dass es sich um ein elektrisches oder elektronisches Produkt handelt.

Die europäischen Regelungen erfordern, dass diese Art von Produkten getrennt entsorgt wird:

- An den Verkaufspunkten, falls ein neues Produkt gekauft wird,

- An Sammelpunkten in der Umgebung (Wertstoffhof, Recycling-Stationen, etc.)

So tragen Sie zur Wiederverwendung und Verwertung von elektrischen und elektronischen Abfällen bei, die potentiell umwelt- und gesundheitsschädlich sind.



Dieses Gerät entspricht den Sicherheits-, Hygiene-, Umwelt- und Verbraucherschutzanforderungen der europäischen Union.

Dieser Ultraschallvernebler für ätherische Öle verdampft ein Wasser-Öl-Gemisch zu Duftnebel. Bereits wenigedem Wasser zugefügte Tropfen (maximal 15 Tropfen) reichen aus, um die wohltuende Wirkung der ätherischen Öle genießen zu können.

Inhalt:

- 1-** ein Ultraschallvernebler Elia
- 2-** ein Netzadapter
- 3-** eine Gebrauchsanweisung

Der Ultraschallvernebler Elia besteht aus folgenden Teilen:

A. Oberer Teil

B. Einem Sockel mit:

- 1. einer Keramikplatte
- 2. einer Anzeige des maximalen Wasserstands (100 ml)
- 3. einer Luftaustrittsöffnung
- 4. einem „Druckfußschalter“ zum Ein- bzw. Ausschalten des Gerätes (auf der Geräteunterseite)

C. einem Netzstromadapter.

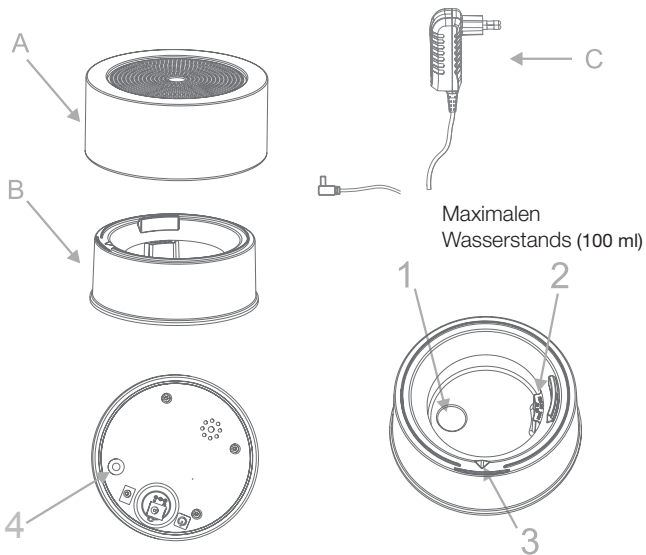

1. Das Gerät darf nur auf einer waagerechten und ebenen Fläche aufgestellt werden.
2. Schließen Sie den Netzstromadapter (C) an den Ultraschallvernebler an, vorerst ohne diesen an das Stromnetz anzuschließen.
3. Entfernen Sie den oberen Teil (A).
4. Verwenden Sie Leitungswasser (Raumtemperatur), jedoch kein destilliertes Wasser, um das Wasserreservoir (B) des Sockels mit maximal 100 ml Wasser zu befüllen (nicht über die Markierung für den maximalen Wasserstand hinaus befüllen! [2]).
5. Fügen Sie 5 bis maximal 15 Tropfenätherisches Öl hinzu.
6. Ersetzen Sie den oberen Teil (A) auf der Basis (B)
7. Schließen Sie nun den Netzstromadapter (C) an das Stromnetz an.
8. Um Ihren Ultraschallvernebler Elia in Betrieb zu nehmen, üben Sie eine leichte Druckbewegung auf die Oberseite des Gerätes aus, um den Druckfußschalter an der Geräteunterseite zu betätigen.

Durch wiederholtes Drücken wählen Sie die verschiedenen Betriebsweisen aus:

Einmaliges Drücken: Duftnebel + Beleuchtung mit wechselnden Farben

Zweimaliges Drücken: Duftnebel + Beleuchtung mit der zuletzt erschienenen Farbe

Dreimaliges Drücken: Duftnebel ohne Beleuchtung

Viermaliges Drücken: schaltet das Gerät ab (weder Duftnebel noch Beleuchtung)

**NICHT ÜBER DIE MARKIERUNG FÜR
DEN MAXIMALEN WASSERSTAND
HINAUS BEFÜLLEN**

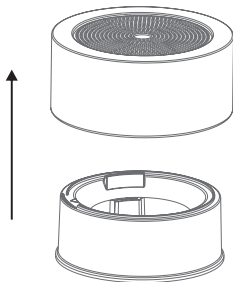

3. Entfernen Sie die Oberer Teil



4. Maximal 100 ml Wasser befüllen



**5. Fügen Sie 5 bis maximal 15
Tropfenätherisches Öl hinzu**

Wartung:

DE

1. Vergewissern Sie sich, dass das Gerät abgeschaltet ist.
 2. Ziehen Sie den Netzstecker des Netzstromadapters (C) aus der Steckdose und ziehen Sie den Verbindungsstecker des Netzstromadapters (C) aus dem Sockel (B) des Ultraschallverneblers Elia.
 3. Entfernen Sie den oberen Teil.
 4. Leeren Sie vollständig das Wasserreservoir Ihres Ultraschallverneblers Elia.
 5. Verwenden Sie Wattestäbchen oder ein weiches Tuch, um den Ultraschallvernebler Elia von innen zu reinigen. Achten Sie dabei darauf, keinen zu hohen Druck auf die Keramikplatte (1) auszuüben, da diese zerbrechlich ist.
- Diese Reinigung sollte nach jeweils drei Anwendungen erfolgen.

Spezifikationen:

DE

- Wird mit Netzstrom (100-240 V) betrieben
- Abmessungen: Durchmesser = 150 mm, Höhe = 65 mm
- On-/Off-Schalter an der Produktunterseite
- Wasser-Füllstandsensor und automatische Abschaltung bei niedrigem Wasserstand

Eingetragene Marken und Modelle Vertrieb durch **INNOBIZ**
300 H rue du Clos de Viviers – 34830 Jacou – France
www.diffuser-hersteller.com
Model: ELIA - Hergestellt in der VR China

Wird das Gerät während des Betriebs versehentlich umgestürzt, kann Wasser in den Sockel des Gerätes (B) laufen.

In diesem Fall bitte sofort den Netzstecker (C) aus der Steckdose ziehen, den Ultraschallvernebler so gut wie möglich entleeren und ihn an einem trockenen und gut belüfteten Ort in aufrechter Stellung mindestens 3 Tage trocknen lassen. Falls Sie danach eine Funktionsstörung des Gerätes feststellen, wenden Sie sich bitte an Ihren Kundendienst.

Für den Fall, dass Ihr Ultraschallvernebler Elia keinen Duftnebel mehr produziert, könnte eine der nachfolgenden Lösungen Abhilfe schaffen:

- 1.** Ihr Ultraschallvernebler Elia ist nicht an das Stromnetz angeschlossen. Prüfen Sie, ob der Netzstromadapter ordnungsgemäß an das Gerät und das Stromnetz angeschlossen ist.
- 2.** Es befindet sich kein (oder keine ausreichende Menge) Wasser mehr im Wasserreservoir. In diesem Fall befüllen Sie das Wasserreservoir bis zur Markierung für den maximalen Wasserstand (nicht darüber hinaus) mit Wasser (2).
- 3.** Es befindet sich zu viel Wasser im Wasserreservoir. Achten Sie darauf, dass das Wasserreservoir nur bis zur Markierung für den maximalen Wasserstand befüllt wird (2) und entfernen Sie das überschüssige Wasser.
- 4.** Der Deckel ist durch Wassertropfen oder Schmutzpartikel verklebt. Reinigen Sie den Deckel (3) und achten Sie darauf, dass die Luftaustrittsöffnung (3) nicht verstopft ist.

Vorzorgsmaatregelen:

NL

- Lees voordat u de apparaten gebruikt zorgvuldig de hieronder beschreven voorzorgsmaatregelen. Controleer altijd of u de apparaten correct hanteert. In deze handleiding verwijst de term « apparaat » steeds naar de diffuser en zijn accessoires.

- Als u een brandgeur bemerkt of als het product andere tekenen van een ernstige storing vertoont, trek dan onmiddellijk het netsnoer uit het stopcontact. Wacht tot de brandgeur weg is en neem contact op met uw dealer.

- Trek de stekker van het netsnoer uit het stopcontact als de apparaten vallen.

- Onderhoud de essentiële-olie dispenser alleen met een geschikt reinigingsmiddel van de uw dealer in de buurt.

- Probeer de apparaten niet te demonteren of aan te passen, u stelt uzelf bloot aan risico's en u verliest alle recht op de garantie van 2 jaar op onderdelen en arbeid.

- Vermijd knikken, draaien of trekken aan het netsnoer, omdat dit schade en brand of een elektrische schok kan veroorzaken.

- Plaats geen zware voorwerpen op de apparaten.

- Blokkeer de diffusie-uitgang van uw apparaat niet.

- Gebruik de apparaten niet op rokerige, vochtige, stoffige of sterk trillende plaatsen.
- Stel de apparaten niet bloot aan hoge temperaturen.
- Laat apparaten niet binnen het bereik van kinderen onbeheerd achter
- Verspreid de oliën niet meer dan 10 minuten in een kinderkamer in hun aanwezigheid.
- Gebruik geen apparaten in de buurt van open vuur.
- Gebruik de apparaten niet in een vochtige omgeving.
- Dompel de apparaten niet onder in water.
- Houd u strikt aan de voorzorgsmaatregelen voor gebruik bij de flacons met essentiële oliën.
- Laat de etherische oliën in de diffuser niet overlopen, ze kunnen dan vlekken geven op de meubels waarop ze is geplaatst.
- Onderhoud de essentiële-olie dispenser alleen met een geschikt reinigingsmiddel van de uw dealer in de buurt.
- Plaats de diffuser niet op een schuin of onstabiel meubelstuk. Het kan vallen, breken en letsel veroorzaken.
- Laat apparaten niet binnen het bereik van kinderen onbeheerd achter
- Dit apparaat kan worden gebruikt door kinderen van 8 jaar en ouder en door personen met verminderde

fysieke, sensorische of mentale vermogens of gebrek aan ervaring en kennis, als ze onder toezicht staan of instructies hebben ontvangen over gebruik van het apparaat onder veilige omstandigheden en als zij de risico's van het gebruik ervan begrijpen.

- Kinderen mogen niet met het apparaat spelen.
- Reiniging en onderhoud mogen niet worden uitgevoerd door kinderen zonder toezicht.
- Het apparaat mag alleen worden gebruikt met de aanbevolen diffusiestoffen. Het gebruik van andere stoffen kan een toxisch gevaar of brandgevaar opleveren.
- Het apparaat kan alleen worden gebruikt met de meegeleverde voedingsadapter
- Koppel het apparaat los voor hantering of onderhoud en zorg ervoor dat er geen vloeistoffen of substanties vrijkomen.
- Het apparaat mag alleen worden gevoed met elektriciteit onder de zeer lage veiligheidsspanning die overeenkomt met de markering van het apparaat
- Deze gebruiksaanwijzing en de reserveonderdelen zijn beschikbaar op de website www.innobiz.fr
- Als het netsnoer is beschadigd, moet het worden vervangen door een kabel of een speciaal montage-

systeem dat verkrijgbaar is bij de fabrikant of de after sale klantenservice.

- haal de stekker uit het apparaat tijdens het vullen en schoonmaken.
- Doe er niet te veel water bij, respecteer de maximale vulgraad met behulp van het merkteken op het apparaat. Verwijder in geval van te veel het overtollige en veeg onmiddellijk met een zachte doek de plastic onderdelen af die in contact kunnen zijn geweest met het water en de etherische olie.
- Gebruik voor het reinigen en ontkalken van uw apparaat een doek die is bevochtigd met water en witte azijn en veeg het apparaat schoon en droog.
- Let als u het apparaat gebruikt, op de uitstoot van hete waterdamp.



De aanwezigheid van het symbool 'doorstreepte vuilbak' op het apparaat of zijn verpakking betekent dat dit apparaat behoort tot de familie elektrische en elektronische apparatuur.

De Europese reglementering nodigt de gebruikers uit om bij afdanking over te gaan tot een collectieve inzameling:

- op de verkooppunten in geval van aankoop van gelijkwaardig product
- op de inzamelingspunten die lokaal ter beschikking worden gesteld (containerpark, afvalsorteringseenheid, ...)

U draagt op deze manier bij tot de recyclage en herwaarding van Elektrisch en elektronisch afval, dat potentiële negatieve invloeden heeft op het milieu en de gezondheid.

Dit product beantwoordt aan de Europese richtlijnen met betrekking tot de veiligheid, de hygiëne, het milieu en de bescherming van de verbruiker.



Deze etherische olie diffuser werkt door het vernevelen van water. Het toevoegen van een paar druppels etherische oliën aan het water is genoeg (maximaal 15 druppels) om hun geuren en de voordelen ervan te verspreiden in uw huis.

Inhoud:

1- *Elia diffuser*

2- *Een stroomadapter*

3- *Instructies*

De Eiiia bestaat uit:

A. *Bovenste deel*

B. *Een basis met:*

1. een keramische schijf

2. een maximum water niveau (100 ml)

3. een luchtuitlaat

4. een « voet-knop » om het apparaat in werking te stellen (onderkant)

C. *een stroomadapter*

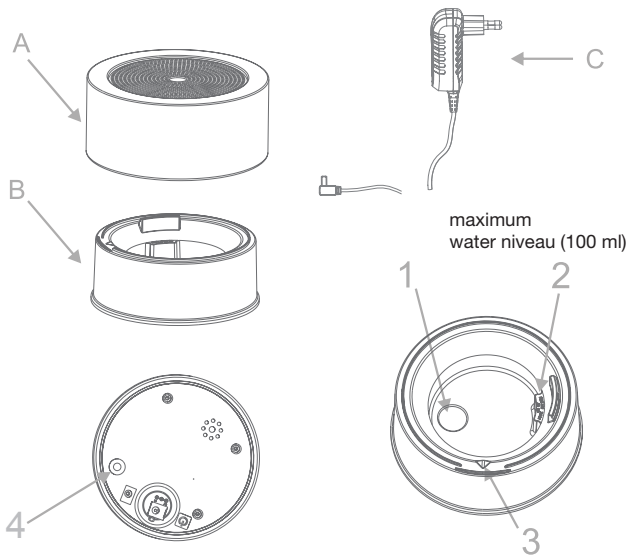

1. *Het apparaat moet op een vlakke horizontale ondergrond worden geplaatst.*
2. *Sluit de stroomadapter (C) aan de diffuser, zonder de stekker in het stopcontact te doen.*
3. *Verwijder het bovenste deel*
4. *Gebruik kraanwater op kamertemperatuur (geen gedemineraliseerd water) om de container in de basis (B) met een maximum van 100 ml te vullen (niet de markering voor het maximum niveau overschrijden (2)).*
5. *5 à 15 druppels (maximum) etherische oliën toevoegen in het water.*
6. *Zet het bovenste deel (A) weer op de basis (B)*
7. *Sluit de stroomadapter (C) aan een stopcontact.*
8. *Druk gewoon op het product om de « voet –knop » te activeren en dus om de EiiA aan te zetten.*

Het opeenvolgend drukken zal verschillende modi aanbieden

- 1st **druk:** *nevel diffusie + veranderende kleur licht*
- 2^{de} **druk:** *nevel diffusie + blijft het licht op de laatst verschenen kleur*
- 3^{de} **druk:** *nevel diffusie zonder licht*
- 4^{de} **druk:** *het apparaat wordt uitgeschakeld (geen nevel noch licht)*

**NIET DE MARKERING
VOOR HET MAXIMUM NIVEAU
OVERSCHRIJDEN**

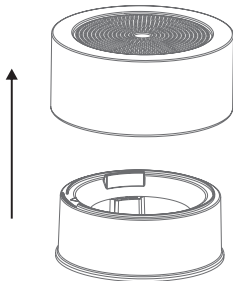

3. Verwijder de Bovenste deel

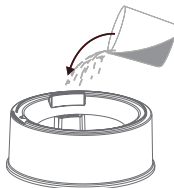

**4. Gebruik kraanwater om de
container in de basis (max 100 ml)**



**5. 5 à 15 druppels (maximum)
etherische oliën toevoegen in
het water**

Onderhoud:

NL

- 1. Zorg ervoor dat het apparaat uitgeschakeld is.*
 - 2. Haal de stroomadapter (C) uit het stopcontact en ontkoppel de stroomadapter (C) van de basis (B) van de Elia.*
 - 3. Verwijder het bovenste deel*
 - 4. Leeg het resterende water uit uw Elia.*
 - 5. Gebruik een wattenstaafje of een schone, zachte doek om de binnenkant van Céralia schoon te maken, wees voorzichtig en druk niet te hard op de keramische schijf (1), dit element is kwetsbaar.*
- Aanbevolen wordt bij elke derde keer van gebruik deze reinigingsprocedure uit te voeren*

Specificaties:

NL

- Werkt op 110V - 240V netspanning en USB-aansluiting.
 - Afmetingen: 150 mm, hoogte: 65 mm
 - Een ON/OFF-knop voor de vernevelaar aan de voorkant van het product
 - Een ON/OFF-knop voor de verlichting aan de voorkant van het product
- Automatische uitschakeling wanneer het apparaat geen water meer bevat

Gecommercialiseerd door **INNOBIZ**
300 H rue du Clos de Viviers - 34830 Jacou - France
www.vervaardiging-geurverspreiders.com
Model : ELIA - Vervaardigd in China.

Als het product per ongeluk omvalt tijdens het gebruik, kan er water zich verspreiden in de basis (B).

Ontkoppel de stroomadapter (C), leeg zoveel mogelijk water uit de diffuser en laat het minstens 3 dagen drogen in een verticale positie in een droge, luchtige plek. Als door gevolg van dit iets mis is met het apparaat, vraag dan om hulp aan uw dealer.

Als uw Elia niet meer vernevelt dan zijn er verschillende mogelijke oorzaken en oplossingen:

- 1.** Uw Elia is niet aangesloten. Controleer of de diffuser goed aangesloten en de werking van uw stopcontact.
- 2.** Er is geen water meer (of niet genoeg). In dit geval voeg water toe tot het maximum niveau (2).
- 3.** Er is teveel water. Wees voorzichtig en overschrijd niet het maximum niveau (2) en verwijder het overtollige water.
- 4.** Het deksel wordt geblokkeerd door waterdruppels of andere deeltjes. Maak het deksel grondig schoon en controleer of de luchtuitlaat (3) vrij is.

- Prima di utilizzare gli apparecchi, leggere attentamente e conservare le precauzioni per l'impiego descritte di seguito. Verificare sempre di manipolare correttamente gli apparecchi. L'impiego del termine "apparecchio" all'interno delle presenti istruzioni per l'uso fa riferimento al diffusore e ai suoi accessori.
- Se si sente odore di bruciato o se il prodotto presenta altri segni di malfunzionamento importanti, scollegare immediatamente il cavo di alimentazione della presa elettrica. Attendere che l'odore di bruciato svanisca, quindi contattare il proprio rivenditore.
- In caso di caduta degli apparecchi, scollegare il cavo di alimentazione della presa elettrica.
- Pulire il diffusore di oli essenziali solo con un detergente adatto disponibile presso il proprio rivenditore.
- Non provare a smontare, né a modificare gli apparecchi per non esporsi a dei rischi e perdere ogni diritto alla garanzia di due anni sulle componenti e sulla manodopera.
- Evitare di piegare, torcere o tirare il filo dell'alimentazione: ciò potrebbe danneggiarlo e generare rischi di incendio o di scariche elettriche.
- Non posizionare oggetti pesanti sugli apparecchi.

- Non coprire l'uscita di diffusione del proprio apparecchio.
- Non utilizzare gli apparecchi in luoghi pieni di fumo, umidità, polvere o sottoposti a forti vibrazioni.
- Non esporre gli apparecchi a temperature elevate.
- Tenere fuori gli apparecchi dalla portata dei bambini.
- Non attivare il diffusore per più di 10 minuti in una stanza per bambini in loro presenza.
- Non utilizzare gli apparecchi in prossimità di una fiamma viva.
- Non utilizzare gli apparecchi in un ambiente umido. Non immergere gli apparecchi in acqua.
- Rispettare scrupolosamente le precauzioni per l'impiego fornite con i flaconi degli oli essenziali.
- Non far fuoriuscire gli oli essenziali dal diffusore: in tal caso, questi potrebbero macchiare il mobile sul quale si trova il diffusore.
- Pulire il diffusore di oli essenziali solo con un detergente adatto disponibile presso il proprio rivenditore.
- Non posizionare il diffusore su un mobile inclinato o instabile. Potrebbe cadere, rompersi e causare ferite.
- Non lasciare gli apparecchi alla portata dei bambini.
- I bambini al di sopra degli 8 anni e le persone con capacità fisiche, sensoriali o mentali ridotte o prive di esperien-

za o di conoscenze tecniche possono utilizzare questo dispositivo a patto che vi sia un'adeguata supervisione o che vengano loro fornite istruzioni relative all'utilizzo del dispositivo in tutta sicurezza, nella piena consapevolezza dei rischi del caso.

- I bambini non devono giocare con l'apparecchio.
- La pulizia e la manutenzione non devono essere effettuati da bambini senza supervisione.
- L'apparecchio deve essere utilizzato esclusivamente con le sostanze da diffondere consigliate.

L'utilizzo di altre sostanze può provocare un rischio tossico o rischi di incendio.

- L'apparecchio può essere utilizzato solo con l'adattatore elettrico in dotazione

- Scollegare l'apparecchio prima di effettuare qualsiasi operazione di manipolazione o di pulizia, e assicurarsi che quest'ultimo sia privo di qualunque liquido o sostanza da diffondere.

- Il dispositivo deve essere alimentato esclusivamente a bassissima tensione di sicurezza, in linea con l'etichettatura del dispositivo.

- Il presente foglietto illustrativo e i pezzi di ricambio sono disponibili sul sito www.innobiz.fr

- Se il cavo di alimentazione risulta danneggiato, deve

essere sostituito da un cavo o da un pacchetto speciale, disponibili presso il produttore o presso il suo servizio post-vendita. -

- Scollegare l'apparecchio durante le operazioni di riempimento e di pulizia.

- Non mettere troppa acqua, rispettare esattamente il livello massimo di riempimento aiutandosi con il riferimento indicato sull'apparecchio. In caso di riempimento eccessivo, svuotare la parte eccedente e asciugare immediatamente con un panno morbido le parti in plastica potenzialmente entrate in contatto con l'acqua e con l'olio essenziale.

- Per pulire e scrostare il proprio apparecchio, si consiglia l'uso di un panno umido, bagnato con acqua e aceto bianco, per poi asciugare con un panno morbido e pulito.

- Durante l'uso dell'apparecchio, occorre prestare attenzione all'emissione di vapore di acqua calda



Il simbolo del cassetto barrato riportato sul prodotto o sui suoi accessori indica la loro appartenenza ai prodotti elettrici o elettronici.

Pertanto, secondo il regolamento Europeo, il prodotto deve essere oggetto di raccolta differenziata da effettuare:

- nei punti vendita in caso di acquisto di un prodotto equivalente,

- nei punti di raccolta differenziata locali (discarica, centri di raccolta differenziata, ecc.)

Così facendo, parteciperete al riutilizzo e al riciclo dei Rifiuti di Apparecchiature Elettriche ed Eletttroniche, che potrebbero potenzialmente danneggiare l'ambiente e la salute dell'uomo.



Il presente apparecchio è conforme ai requisiti della Comunità Europea in termini di sicurezza, igiene, ambiente e rispetto della tutela del con

Questo diffusore di oli essenziali funziona tramite nebulizzazione ad acqua. Poche gocce di olio essenziale (15 gocce al massimo) aggiunte all'acqua sono sufficienti per diffondere le fragranze e le loro virtù nell'ambiente.

Contenuto:

- 1-** Un diffusore Elia
- 2-** Un adattatore di rete
- 3-** Un libretto di istruzioni per l'uso.

Elia è composto dai seguenti elementi:

A. Una parte superiore

B. Una base, con:

- 1. un disco in ceramica;
- 2. un indicatore di livello massimo per l'acqua (100 ml)
- 3. una presa d'aria
- 4. un «tasto-base» per l'accensione (sotto il dispositivo)

C. un adattatore di rete

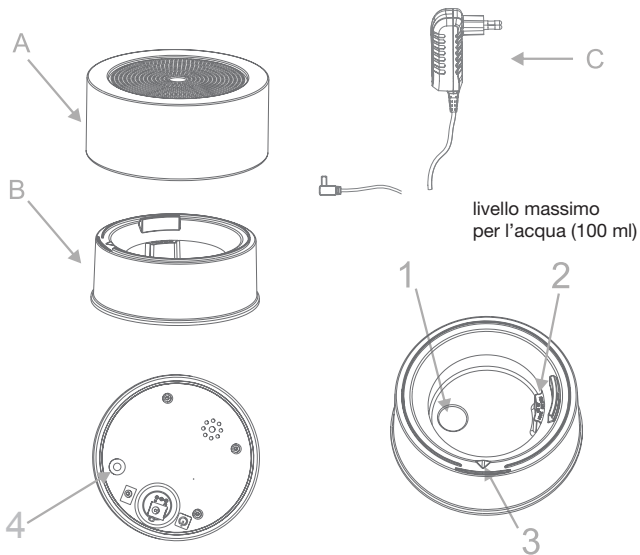

- 1. Il dispositivo va posto su una superficie piana orizzontale.*
- 2. Collegare l'adattatore di rete (C) al diffusore senza allacciarlo alla presa di corrente.*
- 3. Rimuovere la parte superiore.*
- 4. Per riempire il serbatoio della base (B), utilizzare acqua del rubinetto a temperatura ambiente (non utilizzare acqua demineralizzata) fino all'indicatore di 100 ml (non superare la tacca di livello massimo [2]).*
- 5. Aggiungere 5 - 15 gocce (max) di olio essenziale da dissolvere nell'acqua.*
- 6. Sostituire la parte superiore (A) sulla base (B).*
- 7. Collegare l'adattatore di rete (C) alla presa di corrente.*
- 8. Per avviare Elia, è sufficiente esercitare una pressione sulla parte superiore del dispositivo. Questo gesto azionerà il tasto-base situato sotto al dispositivo.*

A pressioni successive corrispondono diverse modalità di funzionamento:

- 1ª pressione:** *diffusione di una nebbiolina + luce che cambia colore*
- 2ª pressione:** *diffusione di una nebbiolina + luce fissa sull'ultimo colore apparso*
- 3ª pressione:** *diffusione di una nebbiolina senza luce*
- 4ª pressione:** *il dispositivo si spegne (né nebbiolina né luce)*

**NON SUPERARE LA TACCA
DI LIVELLO MASSIMO**

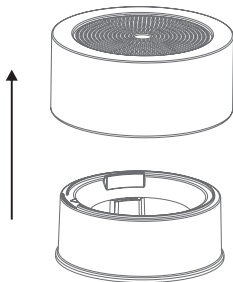

3. Togliere il rivestimento

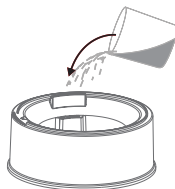

**4. Riempire il serbatoio della
base (max 100 ml)**



**5. Aggiungere 5 - 15 gocce
di olio essenziale da dissolvere
nell'acqua**

Consigli per la pulizia:

IT

1. Assicurarsi che il dispositivo sia spento.
2. Scollegare l'adattatore di rete (C) dalla presa di corrente, quindi scollegare l'adattatore di rete (C) dalla base (B) di Elia.
3. Rimuovere la parte superiore.
4. Vuotare tutta l'acqua restante all'interno del serbatoio di Elia.
5. Per pulire l'interno del diffusore, utilizzare un cotton fioc o un panno morbido e perfettamente pulito; attenzione a non premere con troppa forza sul disco in ceramica (1): è fragile.

Si consiglia di effettuare questa pulizia ogni tre utilizzazioni.

Caratteristiche tecniche:

IT

- Funziona su rete 100-240 V
- Dimensioni: diametro = 150 mm, altezza = 165 mm
- Tasto on/off integrato sotto il dispositivo
- Sensore di livello d'acqua e arresto automatico quando il livello è basso

Distribuito da **INNOBIZ**

300 H rue du Clos de Viviers - 34830 Jacou – Francia

www.fabricant-diffuseurs.com

Modello: ELIA – Fabbriato in Cina.

Se nel corso dell'uso il prodotto viene inavvertitamente ribaltato, dell'acqua può espandersi all'interno della base (B).

In questo caso, scollegare l'adattatore di rete (C), vuotare il più possibile tutta l'acqua dall'interno del diffusore e lasciarlo asciugare in posizione verticale, in un luogo asciutto e ventilato, per almeno tre giorni. Se in seguito a questo episodio si dovesse constatare un cattivo funzionamento, chiedere consiglio al proprio rivenditore.

Se Etlia non produce più nebbiolina, ecco alcune possibili cause e la rispettiva soluzione:

- 1.** Elia non è collegato alla presa di corrente. Verificare il collegamento e il funzionamento della presa di rete.
- 2.** Non c'è più acqua (o non ce n'è abbastanza). In questo caso, aggiungere acqua senza superare la tacca di livello massimo (2).
- 3.** C'è troppa acqua. Fare attenzione a non superare il livello massimo (2) e vuotare l'acqua in eccesso.
- 4.** Il coperchio è bloccato da gocce d'acqua o altre particelle. Pulire bene il coperchio e verificare che la presa d'aria (3) sia libera.

- Než začnete tato zařízení používat, pozorně si prostudujte níže uvedené pokyny k použití a uschovejte je. Vždy zkontrolujte, zda se zařízeními zacházíte správně. V tomto návodu k použití se výrazem „zařízení“ rozumí difúzer a jeho příslušenství.

- Zaznamenáte-li zápach spáleniny nebo jiné známky závažné poruchy výrobku, okamžitě odpojte napájecí kabel z elektrické sítě. Počkejte, až se zápach spáleniny rozptýlí, a poté se obraťte na prodejce výrobku.

- V případě pádu zařízení vytáhněte napájecí kabel z elektrické zásuvky.

- Údržbu difúzeru esenciálních olejů provádějte pomocí speciálního čisticího přípravku, který je k dispozici u prodejce výrobku.

- Nepokoušejte se zařízení rozmontovat ani upravovat – vystavujete se tím nebezpečí, a navíc tím dojde ke zneplatnění 2leté záruky na součásti a práci.

- Napájecí kabel nepřekládejte, nekrutěte s ním ani za něj netahejte – mohlo by dojít k jeho poškození a ke vzniku rizika požáru nebo úrazu elektrickým proudem.

- Nepokládejte na zařízení těžké předměty.
- Neucpávejte výstupní otvor difuzéru.
- Nepoužívejte zařízení v zakouřeném, vlhkém či prašném prostředí ani v prostorách vystavených silným vibracím.
- Nevystavujte zařízení vysokým teplotám.
- Zařízení nenechávejte v dosahu dětí.
- V místnosti, kde jsou přítomné děti, nepoužívejte difuzér déle než 10 minut.
- Nepoužívejte zařízení v blízkosti otevřeného ohně.
- Nepoužívejte zařízení ve vlhkém prostředí. Neponořujte zařízení do vody.
- Důsledně dodržujte pokyny k použití uvedené na lahvíčkách s esenciálními oleji.
- Dbejte na to, aby nedošlo k rozlití esenciálních olejů z difuzéru – mohly by zanechat skvrny na nábytku, na kterém zařízení stojí.
- Údržbu difuzéru esenciálních olejů provádějte pomocí speciálního čisticího přípravku, který je k dispozici u prodejce výrobku.
- Difuzér nepokládejte na nábytek s nahnutým nebo nestabilním povrchem. Mohl by spadnout, rozbít se a

způsobit poranění.

- Zařízení nenechávejte v dosahu dětí.

- Děti od 8 let a osoby s omezenými tělesnými, smyslovými či duševními schopnostmi nebo nedostatkem zkušeností či znalostí smějí zařízení používat pouze pod dozorem nebo v případě, že obdržely pokyny týkající se bezpečného použití zařízení a chápou rizika spojená s jeho používáním.

- Se zařízením si nesmějí hrát děti.

- Čištění a údržbu nesmějí provádět děti bez dozoru dospělých osob.

- Zařízení se smí používat pouze s doporučenými aromatickými látkami. Při používání jiných látek může vzniknout nebezpečí uvolňování toxinů nebo riziko požáru.

- Zařízení se smí používat pouze s dodaným napájecím adaptérem.

- Před manipulací nebo údržbou vždy odpojte zařízení od elektrické sítě a ujistěte se, že se v něm nenachází žádná tekutina ani aromatická látka.

- Zařízení smí být napájeno pouze z bezpečného zdroje malého napětí, který odpovídá označení uvedenému na zařízení.

- Tento návod k použití a náhradní díly jsou k dispozici na webových stránkách www.innobiz.fr.
- Je-li poškozený napájecí kabel, je třeba jej nahradit speciálním kabelem nebo sadou, které vám dodá výrobce nebo jeho servisní středisko.- Během plnění a čištění odpojte zařízení od elektrické sítě.
- Nepřelévejte vodou a dodržujte maximální hladinu vody, která je na zařízení vyznačena pomocí rysky. V případě přelití přebytečnou vodu odlijte a plastové části, které mohly přijít do kontaktu s vodou a esenciálním olejem, okamžitě otřete měkkým hadříkem.
- Při čištění a odstraňování vodního kamene ze zařízení použijte hadřík navlhčený ve vodě a bílém octu a poté zařízení osušte čistým měkkým hadříkem.
- Během používání zařízení je třeba dávat pozor na vycházející horkou vodní páru.



Obrázek přeškrtnuté popelnice na výrobku nebo jeho příslušenství znamená, že patří do skupiny elektrických a elektronických zařízení.

Ze souvisejících evropských předpisů vyplývá, že máte povinnost takové výrobky likvidovat v rámci odděleného sběru:

- na distribučních místech v případě výrobků, kterých se to týká,
- na sběrných místech, která jsou k dispozici ve vašem okolí (sběrný dvůr, oddělený sběr atd.).

Přispějte tím k recyklaci a dalšímu využití odpadu z elektrických a elektronických zařízení, který může mít neblahý vliv na životní prostředí a lidské zdraví.



Tento přístroj vyhovuje požadavkům Evropského společenství v oblasti bezpečnosti, hygieny, ochrany životního prostředí a ochrany spotřebitelů.

Tento difuzér esenciálních olejů funguje na principu atomizace vody. Do vody stačí přidat několik kapek esenciálních olejů (maximálně 15 kapek) a přístroj po celé místnosti rozptýlí jejich vůni a příznivé účinky.

Obsah balení:

- 1-** Difuzér Elia
- 2-** Napájecí adaptér
- 3-** Návod

Difuzér Elia se skládá z těchto součástí:

A. Horní část

B. Podstavec tvořený těmito součástmi:

- 1. keramický disk
- 2. ryska maximální hladiny vody (100 ml)
- 3. výstup vzduchu
- 4. „nožní spínač“ pro zapnutí přístroje (pod přístrojem)

C. Napájecí adaptér

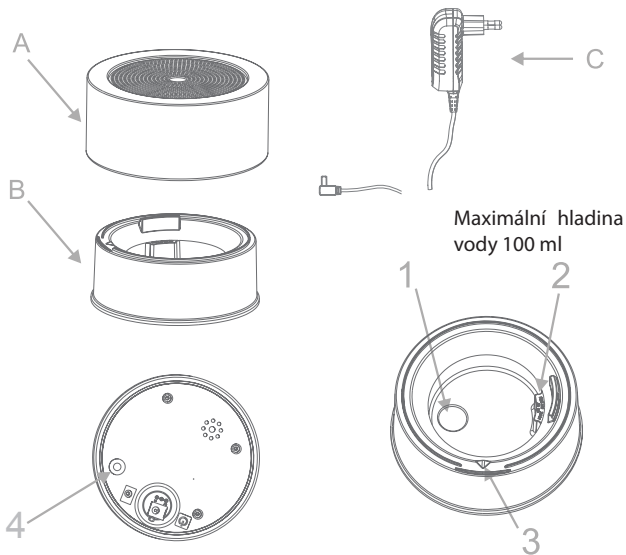

1. Zařízení je třeba postavit na vodorovný, plochý povrch.
2. Připojte k difuzéru napájecí adaptér (C), ale ještě jej nezapojte do zásuvky.
3. Sejměte horní část.
4. Naplňte nádržku v podstavci (B) vodou z kohoutku o pokojové teplotě (nepoužívejte demineralizovanou vodu) – maximálně 100 ml (nepřekračujte rysku maximální hladiny vody [2]).
5. Přidejte do vody 5 až 15 kapek (maximálně) esenciálního oleje.
6. Znovu nasadte horní část (A) na podstavec (B).
7. Zapojte napájecí adaptér (C) do elektrické zásuvky.
8. Ke spuštění difuzéru Elia stačí zatlačit na horní část zařízení. Tímto pohybem aktivujete „nožní spínač“ umístěný pod zařízením.

Opakovaným stisknutím můžete přepínat mezi různými režimy provozu:

1. **stisknutí:** difuze mlhy + proměnlivé barvy světla
2. **stisknutí:** difuze mlhy + světlo v poslední aktivní barvě
3. **stisknutí:** difuze mlhy bez světla
4. **stisknutí:** zařízení se vypne (nevydává mlhu ani světlo)

**RESPEKTUJTE
RYSKU MAXIMÁLNÍ HLADINY VODY**

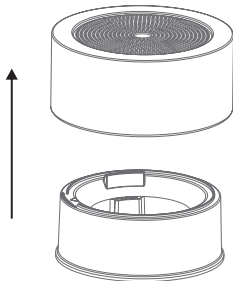

3. Sejměte horní část

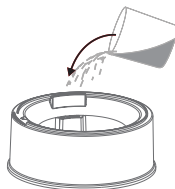

**4. Nalijte do nádrčky vodu
(max. 100 ml).**



**5. Přidejte do vody 5 až 15
kapek esenciálního oleje.**

1. Ujistěte se, že je zařízení vypnuté.
2. Odpojte napájecí adaptér (C) z elektrické zásuvky a poté odpojte napájecí adaptér (D) od podstavce difuzéru Elia.
3. Sejměte horní část
4. Vylijte z difuzéru Elia všechnu zbývající vodu.
5. Otřete vnitřek difuzéru Céralia vatovou tyčinkou nebo čistým měkkým hadříkem. Dejte si pozor, abyste příliš netlačili na keramický disk (1), je totiž křehký.

Zařízení doporučujeme čistit vždy po 3 použitích.

Technické

- Napájení z elektrické sítě 100–240 V
- Rozměry: průměr 150 mm, výška 65 mm
- Vypínač zabudovaný ve výrobku
- Snímač hladiny vody a automatické vypnutí při nízké hladině

Distribuuje **INNOBIZ**

300 H Rue du Clos de Viviers, 34830 Jacou, Francie

www.fabricant-diffuseurs.com

Model: ELIA – vyrobeno v Číně.

Dojde-li během použití k nechtěnému převrácení výrobku, může se do vnitřního prostoru podstavce (B) vylít voda.

V takovém případě odpojte napájecí adaptér (C), vylijte z difuzéru co nejvíce vody a nechte jej na suchém a dobře větraném místě schnout ve svislé poloze nejméně po dobu 3 dnů. Nebude-li poté výrobek fungovat správně, obraťte se na prodejce.

Pokud z difuzéru Elia přestane vycházet mlha, může to mít několik možných příčin, které lze řešit následujícími způsoby:

- 1.** Difuzér Elia není zapojený. Zkontrolujte, zda je difuzér správně zapojený a zda je elektrická zásuvka funkční.
- 2.** V difuzéru došla voda (nebo je jí málo). V takovém případě dolijte vodu, aniž byste překročili rysku maximální hladiny (2).
- 3.** V difuzéru je příliš mnoho vody. Nepřekračujte rysku maximální hladiny vody (2). Přebytkovou vodu odlijte.
- 4.** Kryt je ucpaný kapkami vody nebo jinými částicemi. Pečlivě kryt očistěte a zkontrolujte, zda není ucpaný výstup vzduchu (3).

Bon de garantie / Guarantee

Ce diffuseur est garanti pour une période de 2 ans à compter de la date d'achat, en cas d'utilisation correcte de l'appareil suivant les indications fournies dans la notice d'utilisation. Dans tout autre cas la garantie ne sera pas acceptée. Dès qu'un tel problème est rencontré durant la période de garantie, veuillez contacter votre revendeur pour connaître la marche à suivre et les modalités de remplacement. Le produit doit être retourné dans son emballage d'origine.

Rappel : la garantie ne prend pas en charge la casse, ni les défauts liés à une mauvaise utilisation ou un mauvais entretien de l'appareil (niveau d'huiles essentielles trop élevé, appareil non nettoyé régulièrement, ...).

This diffuser has a 2-years guarantee starting on the day of purchase, which is valid solely when the appliance is used properly, according to the instructions in the accompanying leaflet. Failure to comply with instructions shall result in the guarantee being voided. Should any problems occur during the guarantee period, please contact your reseller to find out what to do and how to go about replacing your item. The product must be returned in its original packaging.

Reminder : the guarantee does not cover breakage, nor any defects caused by improper use or maintenance of the appliance (level of essential oils too high, appliance not cleaned regularly).

NB, to be valid, the guarantee must be stamped and dated. The dated receipt must also be supplied.

Bon de garantie / Guarantee

Produit / Product :

Date d'achat / Date of purchase:/...../.....

Prénom / First name :

Nom / Last name :

Numéro de téléphone / Phone number :

Nom et adresse du revendeur / Reseller name and address:

Cachet du revendeur / Stamp :



INNOBIZ

300 H rue du Clos de Viviers - 34830 Jacou - France

www.fabricant-diffuseurs.com